

КРАНИ КУЛЬОВІ СТАЛЕВІ ValvET



Призначення:

Крани кульові сталеві ValvET призначені для встановлення на трубопроводах централізованого тепlopостачання, опалення, гарячого та холодного водопостачання.

Робоче середовище: холодна та гаряча вода, повітря, пара, а також інші рідини без абразивних забруднень та неагресивних до деталей крана.

Діапазон діаметрів: DN15 - DN350

Діапазон робочих тисків: PN16 - PN40

Температура робочого середовища: -40°C - +200°C

Температура навколишнього середовища: -60°C - +200°C

Керування: Крани кульові сталеві ValvET можуть керуватися за допомогою ручки або редуктора.

Тип приєднання: приварне, фланцеве

Гарантійний термін: 36 місяців

Клас герметичності – «А»

Особливості:

- Сучасна та безпечна конструкція, котра не потребує додаткового обслуговування.
- Максимальний клас герметичності в усьому діапазоні робочих температур.
- Використання високоякісних матеріалів.
- Надійність завдяки точній обробці.
- Проходження всіх необхідних перевірок та випробувань в відповідних контролюючих органах, а також перевірка окремо кожної партії товару.

КРАНИ КУЛЬОВІ СТАЛЕВІ ValvET

КРАН КУЛЬОВИЙ СТАЛЕВИЙ ФЛАНЦЕВИЙ СТАНДАРТНОПРОХІДНИЙ DN15-50 З РУЧКОЮ

Матеріали основних деталей крана

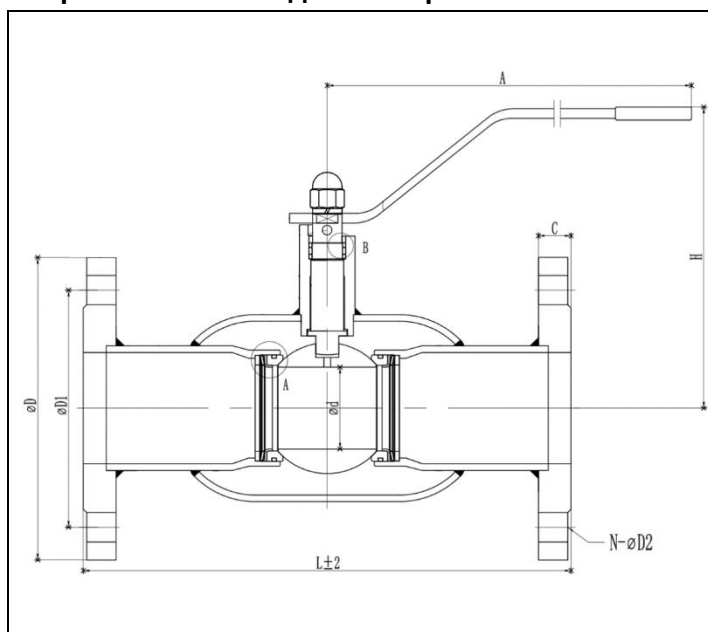

Назва деталі	Матеріал
Корпус	сталь 20
Патрубок	сталь 20
Фланець	сталь 20
Корпус штока (горловина)	сталь 20
Куля	нержавіюча сталь AISI304 (06Cr19Ni10)
Сідло (ущільнення кулі)	тефлон+20%С (PTFE+20%С)
Шток	нержавіюча сталь 20Cr13 (X20Cr13)
Ущільнення штока верхнє (O-ring)	гума FPM (фторкаучук)
Ущільнення штока, шайба (кільце ковзання)	тефлон+20%С (PTFE+20%С)
Ручка (плоска)	вуглецева сталь

Розміри кульових кранів сталевих ValvET

DN	PN	L	A	H	d	D	D1	N x ØD2	C	Вага, кг
15	40	130	120	93	10	95	65	4 x Ø 14	14	2,00
20	40	150	120	97	15	105	75	4 x Ø 14	16	2,60
25	40	160	150	103	20	115	85	4 x Ø 14	16	3,40
32	40	180	150	109	25	140	100	4 x Ø 18	18	5,30
40	40	200	190	119	32	150	110	4 x Ø 18	18	6,20
50	40	230	190	125	40	165	125	4 x Ø 18	20	8,40

КРАН КУЛЬОВИЙ СТАЛЕВИЙ ФЛАНЦЕВИЙ СТАНДАРТНОПРОХІДНИЙ DN65-150 З РУЧКОЮ

Матеріали основних деталей крана

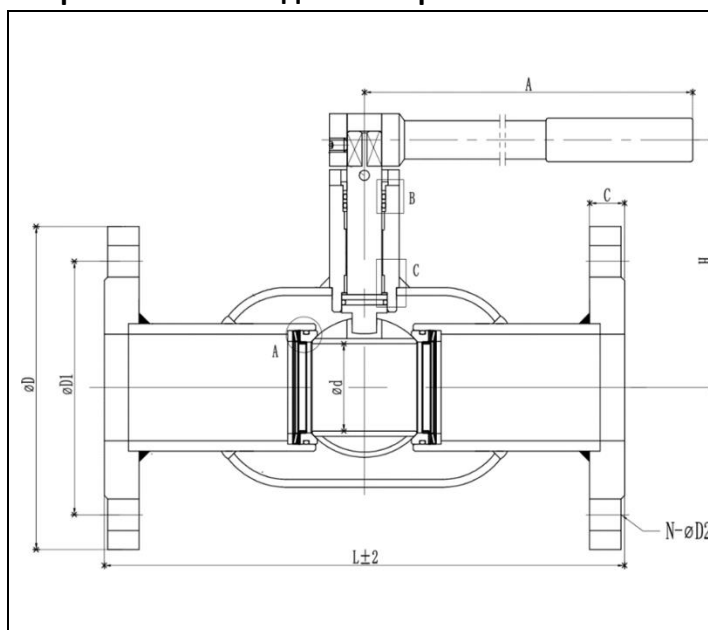

Назва деталі	Матеріал
Корпус	сталь 20
Патрубок	сталь 20
Фланець	сталь 20
Куля	нержавіюча сталь AISI304 (06Cr19Ni10)
Сідло (ущільнення кулі)	тефлон+20%С (PTFE+20%С)
Шток	нержавіюча сталь 20Cr13 (X20Cr13)
Ущільнення штока верхнє (O-ring)	гума FPM (фторкаучук)
Ущільнення штока нижнє (O-ring)	гума FPM (фторкаучук)
Ущільнення штока, шайба (кільце ковзання)	тефлон+20%С (PTFE+20%С)
Ручка (кругла)	вуглецева сталь

Розміри кульових кранів сталевих ValvET

DN	PN	L	A	H	H1	d	D	D1	N x ØD2	C	Вага, кг
65	16	270	300	183	74	50	185	145	4 x Ø 18	20	11,80
80	16	280	300	196	80	65	200	160	8 x Ø 18	20	14,10
100	16	300	300	219	100	80	220	180	8 x Ø 18	22	19,50
125	16	325	400	242	91	100	250	210	8 x Ø 18	22	27,10
150	16	350	400	242	91	125	285	240	8 x Ø 22	26	36,90

КРАНИ КУЛЬОВІ СТАЛЕВІ ValvET

КРАН КУЛЬОВИЙ СТАЛЕВИЙ ФЛАНЦЕВИЙ СТАНДАРТНОПРОХІДНИЙ DN200-350 З МЕХАНІЧНИМ РЕДУКТОРОМ

Матеріали основних деталей крана

	Назва деталі	Матеріал
	Корпус	сталь 20
	Патрубок	сталь 20
	Фланець	сталь 20
	Корпус штока (горловина)	сталь 20
	Куля	нержавіюча сталь AISI304 (06Cr19Ni10)
	Сідло (ущільнення кулі)	тефлон+20%С (PTFE+20%С)
	Шток	нержавіюча сталь 20Cr13 (X20Cr13)
	Ущільнення штока верхнє (O-ring)	гума FPM (фторкаучук)
	Ущільнення штока нижнє (O-ring)	гума FPM (фторкаучук)
Черв'ячний редуктор	високоміцний чавун QT450-10 (B445)	

Розміри кульових кранів сталевих ValvET

DN	PN	L	H	H1	d	D	D1	N x ØD2	C	Вага, кг
200	16	400	95	XX	150	340	295	12 x Ø 22	26	60,00
250	16	500	126	XX	200	405	355	12 x Ø 26	29	125,00
300	16	590	149	XX	250	460	410	12 x Ø 26	32	210,00
350	16	690	167	XX	300	520	470	16 x Ø 26	35	xxx

КРАН КУЛЬОВИЙ СТАЛЕВИЙ ФЛАНЦЕВИЙ ПОВНОПРОХІДНИЙ DN15-40 З РУЧКОЮ

Матеріали основних деталей крана

	Назва деталі	Матеріал
	Корпус	сталь 20
	Патрубок	сталь 20
	Фланець	сталь 20
	Корпус штока (горловина)	сталь 20
	Куля	нержавіюча сталь AISI304 (06Cr19Ni10)
	Сідло (ущільнення кулі)	тефлон+20%С (PTFE+20%С)
	Шток	нержавіюча сталь 20Cr13 (X20Cr13)
	Ущільнення штока верхнє (O-ring)	гума FPM (фторкаучук)
	Ущільнення штока, шайба (кільце ковзання)	тефлон+20%С (PTFE+20%С)
Ручка (плоска)	вуглецева сталь	

Розміри кульових кранів сталевих ValvET

DN	PN	L	A	H	d	D	D1	N x ØD2	C	Вага, кг
15	40	150	135	97	15	95	65	4 x Ø 14	14	2,60
20	40	160	160	103	20	105	75	4 x Ø 14	16	3,00
25	40	180	160	109	25	115	85	4 x Ø 14	16	3,60
32	40	200	235	119	32	140	100	4 x Ø 18	18	4,60
40	40	230	235	125	40	150	110	4 x Ø 18	18	6,70

КРАНИ КУЛЬОВІ СТАЛЕВІ ValvET

КРАН КУЛЬОВИЙ СТАЛЕВИЙ ФЛАНЦЕВИЙ ПОВНОПРОХІДНИЙ DN50-150 З РУЧКОЮ

Матеріали основних деталей крана

	Назва деталі	Матеріал
	Корпус	сталь 20
	Патрубок	сталь 20
	Фланець	сталь 20
	Куля	нержавіюча сталь AISI304 (06Cr19Ni10)
	Сідло (ущільнення кулі)	тефлон+20%С (PTFE+20%С)
	Шток	нержавіюча сталь 20Cr13 (X20Cr13)
	Ущільнення штока верхнє (O-ring)	гума FPM (фторкаучук)
	Ущільнення штока нижнє (O-ring)	гума FPM (фторкаучук)
	Ущільнення штока, шайба (кільце ковзання)	тефлон+20%С (PTFE+20%С)
Ручка (кругла)	вуглецева сталь	

Розміри кульових кранів сталевих ValvET

DN	PN	L	A	H	d	D	D1	N x ØD2	C	Вага, кг
50	40	300	300	137	50	165	125	4 x Ø 18	20	11,70
65	16	300	300	150	65	185	145	4 x Ø 18	20	15,10
80	16	325	400	169	80	200	160	8 x Ø 18	20	19,40
100	16	325	400	184	100	220	180	8 x Ø 18	22	23,40
125	16	350	400	221	125	250	210	8 x Ø 18	22	44,00
150	16	400	700	248	150	285	240	8 x Ø 22	26	56,50

КРАН КУЛЬОВИЙ СТАЛЕВИЙ ФЛАНЦЕВИЙ ПОВНОПРОХІДНИЙ DN150-350 З МЕХАНІЧНИМ РЕДУКТОРОМ

Матеріали основних деталей крана

	Назва деталі	Матеріал
	Корпус	сталь 20
	Патрубок	сталь 20
	Фланець	сталь 20
	Корпус штока (горловина)	сталь 20
	Куля	нержавіюча сталь AISI304 (06Cr19Ni10)
	Сідло (ущільнення кулі)	тефлон+20%С (PTFE+20%С)
	Шток	нержавіюча сталь 20Cr13 (X20Cr13)
	Ущільнення штока верхнє (O-ring)	гума FPM (фторкаучук)
	Ущільнення штока нижнє (O-ring)	гума FPM (фторкаучук)
Черв'ячний редуктор	високоміцний чавун QT450-10 (BЧ45)	

Розміри кульових кранів сталевих ValvET

DN	PN	L	H	H1	d	D	D1	N x ØD2	C	Вага, кг
150	16	400	95	XX	150	285	240	8 x Ø 22	24	62,00
200	16	500	126	XX	200	340	295	12 x Ø 22	26	110,00
250	16	590	149	XX	250	405	355	12 x Ø 26	29	215,00
300	16	690	167	XX	300	460	410	12 x Ø 26	32	340,00
350	16	750	167	XX	337	520	470	16 x Ø 26	35	590,00

КРАНИ КУЛЬОВІ СТАЛЕВІ ValvET

КЕРІВНИЦТВО З ЕКСПЛУАТАЦІЇ

1. Кульові крани ValvET у процесі експлуатації повинні бути повністю відкриті до упору або повністю закриті.
2. Кульові крани ValvET допускаються до експлуатації на параметри середовища, що не перевищують зазначених у технічній карті.
3. Відкриття та закриття кульових кранів слід проводити плавно, щоб уникнути гідравлічних ударів.
4. Забороняється знімати кран, виконувати роботи з підтяжки фланцевих з'єднань за наявності робочого середовища та тиску в трубопроводі.
5. Неприпустимо експлуатувати кран за відсутності оформленого паспорта.
6. Не застосовувати для керування краном важелі, що подовжують плече рукоятки.
7. При транспортуванні корпус і рукоятка виробу повинні бути захищені від пошкоджень. Не допускати падіння виробу.
8. Не допускається встановлення крана на середовища, що містять абразивні компоненти.
9. Крани не повинні відчувати навантажень від трубопроводу, такі як вигин, стиснення, розтягування, кручення, перекося, нерівномірність зтягування кріплення. При необхідності повинні бути передбачені опори або компенсатори, що знімають навантаження на кран від трубопроводу.

ІНСТРУКЦІЯ З МОНТАЖУ

1. При монтажі кульові крани ValvET повинні бути у положенні «Повністю відкрито».
2. У середині кульового крана не повинно бути сторонніх предметів та забруднень, які могли з'явитися у процесі транспортування. Заглушки патрубків потрібно зняти.
3. Під час підймання та/або транспортування кульових кранів за допомогою механічних підйомних засобів забороняється здійснювати закріплення та/або захоплення за рукоятки, штурвали або редуктори.
4. Кульові крани ValvET приварні призначені для встановлення на трубопроводі за допомогою дугового або газового зварювання. Для забезпечення якості зварного шва рекомендується зачистити кінці трубопроводу від забруднень та іржі.
5. При зварюванні слід уникати перегріву корпусу крана. Корпус вважається перегрітим, якщо температура поверхні корпусу у сидла крана при зварюванні перевищує 100 °C. За потреби для охолодження корпусу крана використовуйте вологу тканину. Приварений кран забороняється відкривати або закривати до повного остигання!
6. Неприпустимо зменшення будівельної довжини кульового крана приварного, тому що ця довжина спеціально розрахована для уникнення перегріву ущільнення кулі при його встановленні на трубопроводі.
7. При монтажі фланцевих кранів необхідно провести огляд поверхонь ущільнювачів фланців. На них не повинно бути вибоїн, раковин, задирок, а також інших дефектів поверхонь. Складання фланцевих з'єднань повинно проводитися за допомогою динамометричних ключів розрахунковим моментів, що крутять. Зтягування болтів фланцевих з'єднань слід проводити «хрест на хрест» у три етапи: 50%, 80% і 100% моменту, що крутить, на ключі.
8. Забороняється усувати перекося фланців трубопроводу за рахунок натягу фланців крана.
9. Допуск паралельності поверхонь ущільнювачів фланців трубопроводу і крана не більше 0,2 мм.
10. При встановленні кранів ValvET у приміщеннях з високою вологістю поза спорудами або на підземні комунікації корпус крана та шток повинні бути надійно ізольовані від впливу зовнішнього середовища, щоб уникнути корозії зовнішньої поверхні стінки крана (штока).
11. Забороняється вносити зміни в конструкцію кульового крана ValvET без узгодження із заводом-виробником.

ТЕХНІЧНЕ ОБСЛУГОВУВАННЯ

1. Кульові крани ValvET спеціального обслуговування не потребують.
2. Ревізія запірних кульових кранів ValvET провадиться 2 рази на рік. Рухливість ходових частин перевіряється шляхом здійснення 2-3 циклів повного закриття та відкриття крана.