

# Шаровые краны из нержавеющей стали, стандартнопроходной

234 серия, сварка / сварка, EN (DIN), DN 100-250, стандартнопроходной

Корпус	DN 100-250 Нержавеющая сталь, X2CrNiMo17-12-2 (1.4404)
Шар	DN 100-250 Нержавеющая сталь, X2CrNiMo17-12-2 (1.4404)
Уплотнение шара	DN 100-250 PTFE+C
Шток	DN 100-250 Нержавеющая сталь, X2CrNiMo17-12-2 (1.4404)
Уплотнение штока	DN 100-250 FPM/NBR
Управление	DN 100-250 Оснащен ручным редуктором

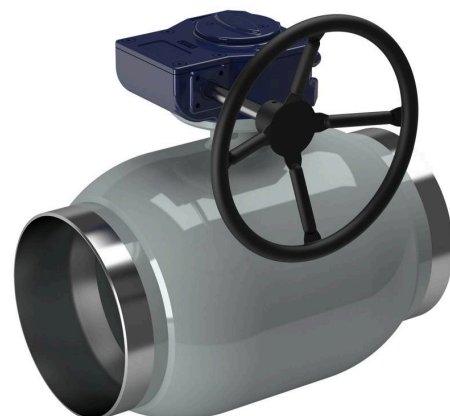

## Условия работы

-20 °С - +200 °С

При температуре ниже -20 °С - обратитесь на завод-производитель. Самая низкая допустимая температура окружающей среды -40 °С

Класс герметичности А (EN 12266-1)

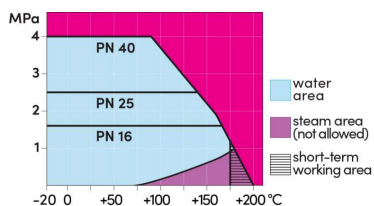

Не для пара

DN 100-250

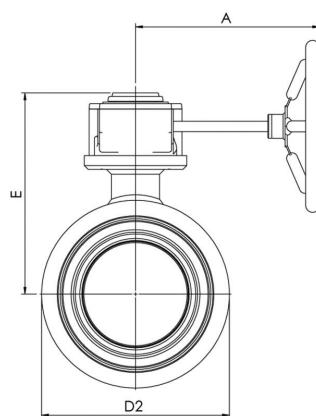

DN 100-250

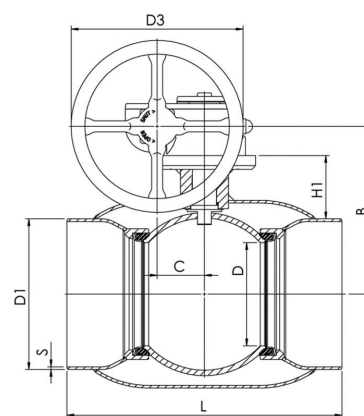

DN	PN	Артикул	A	B	C	D	D1	D2	D3	E	H1	L	S	kg
100	25	234100	187	159	53	80	114.3	139.7	125.0	202	68	325	3,0	13.0
125	25	234125	224	183	53	100	139.7	178.0	200.0	225	79	325	4,0	20.0
150	25	234150	224	203	53	125	168.3	219.1	200.0	246	85	350	4,0	23.0
200	25	234200	268	244	69	150	219.1	273.0	250.0	293	92	400	4,0	40.0
250	25	234250	301	294	97	200	273.0	355.6	300.0	345	108	530	4,0	77.0